

ITE-VET

ITE-VET



Improving Teacher Education for Applied Learning in the Field of VET

## Introduction

In the field of vocational education and training (VET) quality has become one of the most relevant issues. Besides regulation patterns, curricula that fit the demand by labour markets and reliable and efficient organisations for the delivery of VET, one crucial „input variable“ is the professionalisation of teachers working in the field of VET.

For the quality of teacher training the mode in which teachers are trained has become more and more complex since teachers need to be experts in their vocational field, pedagogical and didactical experts who know how to teach effectively and they also need to know what young people to be trained expect when they start their career.

The project ITE-VET addresses these issues and wants to contribute to establishing a profound didactical understanding and underpinning of VET teacher programmes in the Ukrainian universities taking part in the project.

The project aims at newly created or revised curricula for VET teacher courses taking account of modern didactics, the importance of pedagogy in general, and also internship regulations that ensure that future teachers also can gain practical experience in schools and companies before they start their career. Hereby, the involvement and commitment of vocational schools/colleges and companies will be a crucial objective of the project.

## Main Objectives

1. Identification of structures and problems of the Ukrainian vocational education system, particularly of the teacher education system for VET by looking at structural issues and curricular regulations in comparison to those of the participating EU countries.
2. Developing innovative course structures and didactical innovations in order to implement them at our Ukrainian partner universities.
3. Implementing new forms of cooperation between universities and schools, colleges and institutions representing the employment sector and exploring new ways and fields of acquiring very early professional experience for the future teachers.



## Results (based on main objectives 1 – 3)

### **1. Results of our needs analysis:**

In general, Ukraine suffers from a low employability of university graduates and a very large skills gap. Education as an academic discipline is quite theoretical, oriented towards general education and without extensive application-orientation. Also, the teacher profession is not a prestigious one throughout Ukrainian society. As regards VET teacher training, students have to complete courses in humanitarian and socio-economic disciplines, mathematical and natural-science disciplines and vocational disciplines including practical training. Internships in schools and companies only comprise 5 % of the whole study programme on average. Given the fact that in Ukraine there is no traineeship in teaching practice and in business practice after graduation from university, this is a very small share. Both with respect to the existing legislation and the study programmes of VET teacher training there is a lack of clear descriptions and regulations for vocational teacher education and of a coherent underlying concept. In general, vocational teacher education is an underdeveloped part of the Ukrainian higher education system.

Against this background there is a need for developing new study plans or revisions of existing study plans respectively in a way that a coherent underlying concept responding to the specific nature of VET and the VET teacher profession becomes evident and learning outcomes are defined. The objective is to raise the number of credits of internships in companies and vocational schools and to define the requirements for a successful realization of these practice based components within study programmes. Also, there is the expectation that the new VET teacher study programmes bear the promise of becoming an attractive professional pathway for school leavers.

## 2. & 3. The Ukrainian partner universities developed study plans and new courses:

### IFNUL:

- New specialty “Special Education” which aims at the training of employment tutors for students with special needs, including different kinds of internships with a defined duration
- Update of the content of the normative course “Pedagogy” for Bachelor degree students of faculties involved in teacher education by adding vocational pedagogy
- Implementing a more student-centered university didactics approach of teaching in teacher education courses
- Defining learning outcomes

### KNEU:

- Revision of study plan of VET teacher specialization: raising the amount of credits of internships and establishing formal requirements, implementing new training courses focused on the formation of professional and personal competences
- Implementation of new specialization “Economic and Business Education” with a dual qualification (VET teacher as well as trainer in companies)
- Defining learning outcomes based on results of an employers’ survey

### PNU:

- Implementation of new specialty for VET teachers including internships in vocational schools with a defined duration and fixing formal requirements for internships
- Defining learning outcomes

## Key Facts

### Kind of project

Erasmus+ (Key Action 2: Capacity Building in the field of higher education)

### Content

Improving teacher education for applied learning in the field of vocational education and training in Ukraine by helping training institutions to build up innovative course structures and establish fruitful links to the employment sector

### Consortium

Ukrainian partners:

- Vadym Hetman Kyiv National Economic University, Kiev
- Vasyl Stefanyk Prycarpathian National University, Ivano-Frankivsk
- Ivan Franko National University of Lviv, Lviv
- Institute of Vocational Education and Training of the National Academy of Pedagogical Science, Kiev
- Institute of Professional Qualifications, Kiev

EU partners:

- University of Konstanz (coordinator), Konstanz
- Vienna University of Economics and Business, Vienna
- University of Valencia, Valencia

### Duration

15 October 2016 – 14 October 2018

Contact project coordinator  
Prof. Dr. Dr. h.c. Thomas Deissinger  
University of Konstanz  
thomas.deissinger@uni-konstanz.de

Contact national coordinator Ukraine  
Prof. Dr. Svitlana Tymbaliuk  
Vadym Hetman Kyiv National  
Economic University, Kiev  
cymso@ukr.net

## Links

Project website:

– [wiwi.uni.kn/ite-vet](http://wiwi.uni.kn/ite-vet)

Structured report of needs analysis:

– [wiwi.uni-konstanz.de/deissinger/forschung/forschungsprojekte/erasmus-project-ite-vet/results-of-the-project](http://wiwi.uni-konstanz.de/deissinger/forschung/forschungsprojekte/erasmus-project-ite-vet/results-of-the-project)

Websites of departments of institutions involved in the project:

- [wiwi.uni-konstanz.de/deissinger](http://wiwi.uni-konstanz.de/deissinger)
- [wu.ac.at/wipaed/institute](http://wu.ac.at/wipaed/institute)
- [uv.es/uvweb/teaching-scholastic-organization-department/en/didactic-school-organization-department-1285857427818.html](http://uv.es/uvweb/teaching-scholastic-organization-department/en/didactic-school-organization-department-1285857427818.html)
- [kneu.edu.ua/ua/departments/fupstap](http://kneu.edu.ua/ua/departments/fupstap)
- [kmim.pu.if.ua](http://kmim.pu.if.ua)
- [pedagogy.lnu.edu.ua/departments/pedagogika/indexen.htm](http://pedagogy.lnu.edu.ua/departments/pedagogika/indexen.htm)
- [ivet-ua.science](http://ivet-ua.science)
- [ipq.org.ua](http://ipq.org.ua)

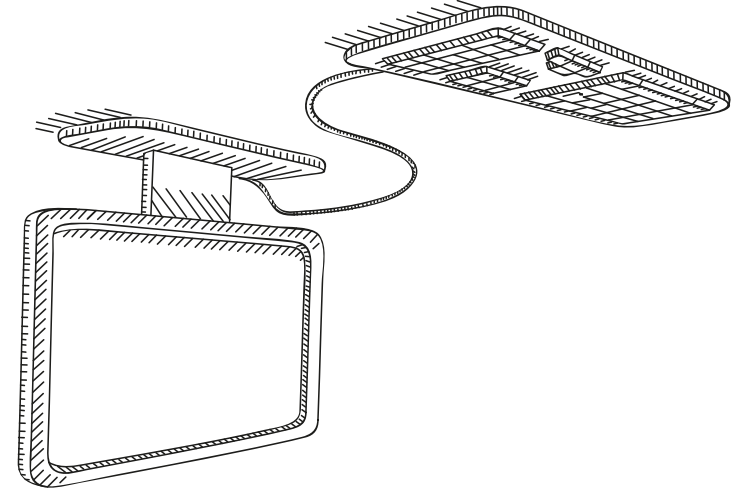
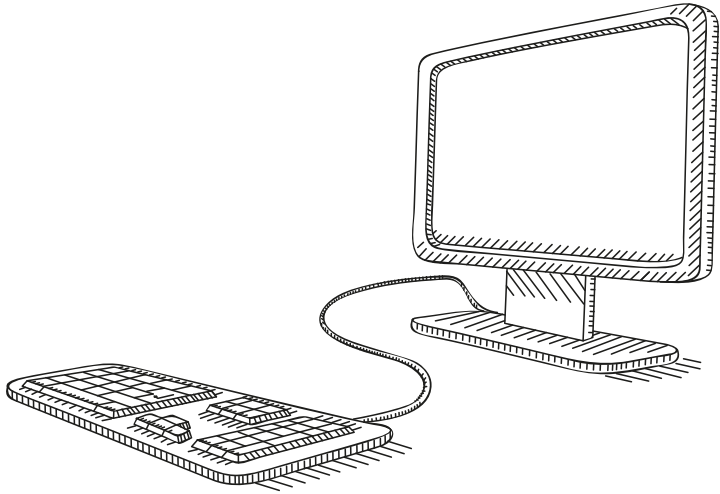

- [ipq.org.ua](http://ipq.org.ua)
- [ivet-ua.science](http://ivet-ua.science)
- [pedagogy.lnu.edu.ua/departments/pedagogika/indexen.htm](http://pedagogy.lnu.edu.ua/departments/pedagogika/indexen.htm)
- [kmim.pu.if.ua](http://kmim.pu.if.ua)
- [kneu.edu.ua/ua/departments/fupstap](http://kneu.edu.ua/ua/departments/fupstap)
- [school-organization-department-1285857427818.html](http://school-organization-department-1285857427818.html)
- [uv.es/uvweb/teaching-scholastic-organization-department/en/didactic-school-organization-department-1285857427818.html](http://uv.es/uvweb/teaching-scholastic-organization-department/en/didactic-school-organization-department-1285857427818.html)
- [wu.ac.at/wipaed/institute](http://wu.ac.at/wipaed/institute)
- [wiwi.uni-konstanz.de/deissinger](http://wiwi.uni-konstanz.de/deissinger)

Веб-сайти факультетів та підрозділів закладів, задіяних у проєкті:

- [wiwi.uni-konstanz.de/deissinger/forschung/forschungsprojekte/erasmus-project-ite-vet/results-of-the-project](http://wiwi.uni-konstanz.de/deissinger/forschung/forschungsprojekte/erasmus-project-ite-vet/results-of-the-project)

Структурований звіт аналізу потреб:

- [wiwi.uni.kn/ite-vet](http://wiwi.uni.kn/ite-vet)

Веб-сайт проєкту:

## Посилання:

## 2 – 3. Українські університети-партнери розробили навчальні плани і дисципліни:

- Львівський національний університет імені Івана Франка:**
- Нова спеціальність «Спеціальна освіта», яка спрямована на підготовку асистентів вчителів для студентів з особливими потребами, включає різні види практики з визначенням терміном проходження
  - Оновлення змісту обов'язкового циклу педагогічних дисциплін на рівні бакалавра для факультетів, що надають педагогічну кваліфікацію, шляхом включення педагогіки професійної освіти
  - Запровадження більш студентоцентрованої навчання для циклу педагогічної та професійної підготовки
  - Визначення результатів навчання

- Київський національний економічний університет імені Вадима Гетьмана:**
- Перелік навчальних планів підготовки викладачів професійної освіти: збільшення кількості кредитів ЄКТС за проходження практики та визначення формальних вимог для її проходження, запровадження нових навчальних курсів, спрямованих на розвиток професійних та особистісних компетенцій
  - Запровадження нової спеціалізації «Економічна та бізнес-освіта» з подвійною кваліфікацією (викладач закладів професійної освіти та навчання і бізнес-тренер у компаніях)
  - Визначення результатів навчання, базуючись на опитуванні майбутніх роботодавців
- Прикарпатський національний університет імені Василя Стефаника:**
- Запровадження нової спеціальності для професійної підготовки майбутніх викладачів професійної освіти та навчання, яка містить практику в професійних школах та коледжах з визначеною тривалістю та врегульованими формальними вимогами
  - Визначення результатів навчання

## Основні факти

### Тип проекту

Erasmus + (Ключова Активність 2 (КА 2): Розвиток потенціалу вищої освіти)

### Зміст

Удосконалення практики-орієнтованої підготовки викладачів професійної освіти та навчання шляхом запровадження інноваційних дисциплін у закладах вищої освіти, що здійснюють професійну підготовку викладачів професійної освіти, та налагодження зв'язів між такими закладами та роботодавцями

### Консорціум партнерів

Українські партнери:

- Київський національний економічний університет імені Вадима Гетьмана, Київ
  - Прикарпатський національний університет імені Василя Стефаника, Івано-Франківськ
  - Львівський національний університет імені Івана Франка, Україна, Львів
  - Інститут професійно-технічної освіти Національної академії педагогічних наук, Київ
  - Інститут професійних кваліфікацій, Київ
- Європейські партнери:
- Університет Констанца (координатор), Констанц, Німеччина
  - Віденський університет економіки та бізнесу, Відень, Австрія
  - Університет Валенсії, Валенсія, Іспанія

### Тривалість проекту

14 жовтня 2016 – 14 жовтня 2018

### Координатор проекту

Гочесний доктор, професор Томас Дайсінгер, Університет Констанца  
thomas.deisinger@uni-konstanz.de

Національний координатор в Україні  
Доктор економічних наук Світлана  
Лимбалуок, Київський національний  
економічний університет імені Вадима  
Гетьмана, cymso@ukr.net

## Основні завдання

1. Визначення структури та виявлення проблем систем професійної освіти в Україні, зокрема системи підготовки викладачів професійної освіти, шляхом вивчення структурних особливостей та навчальних планів професійної підготовки майбутніх викладачів професійної освіти у порівнянні з країнами ЄС, що є учасниками проекту.
2. Розробка інноваційних дисциплін та методичних матеріалів для запровадження в українських університетах-партнерах.
3. Запровадження нових форм співпраці між університетами, академіями професійної освіти та навчання й інституціями, що представляють сектор роботодавців, а також виявлення нових шляхів та способів набуття майбутніми викладачами раннього професійного досвіду.

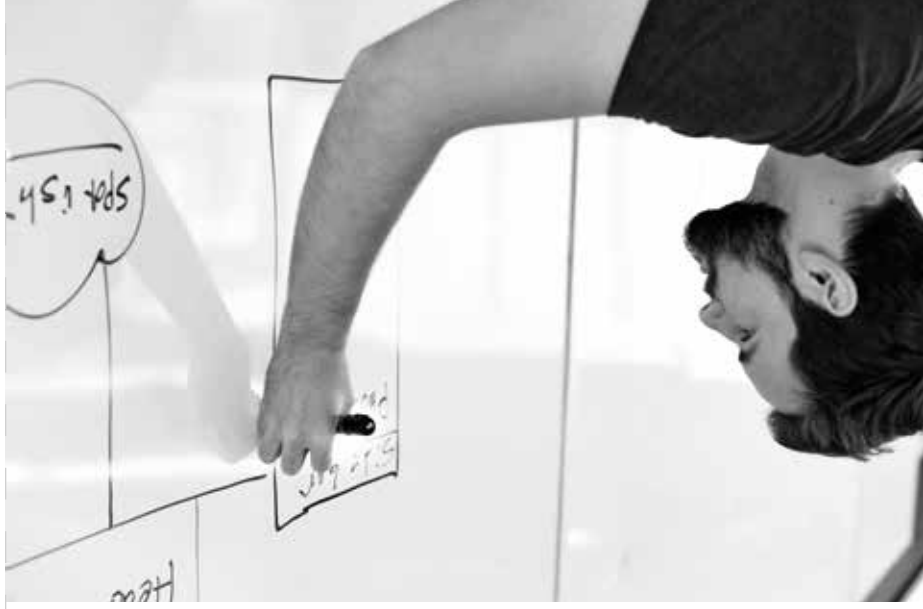

## Результати (відповідно до завдань 1–3)

### 1. Результати нашого аналізу потреб:

Загалом, українські випускники мають низьку здатність до працевлаштування та значну невпевненість професійних умінь та навичок ринку праці. Вища освіта – достатньо теоретична, орієнтована на загальні знання та лише в незначній мірі практико-орієнтована. Професія викладача та вчителя є неперспективною в українському суспільстві.

Стосовно підготовки викладачів для закладів професійної освіти та навчання в університетах, то обов'язковими для вивчення є дисципліни з гуманітарного та соціологічно-економічного циклу навчання, математичні та природничі дисципліни й дисципліни професійного циклу навчання, включаючи практику. Практика в школах та на підприємствах в середньому складає лише п'ять відсотків від загального навчального плану. Зважаючи на той факт, що в Україні після випуску з університету майбутніх викладачів не має обов'язкового педагогічного стажування та стажування на підприємстві, то який обсяг практики протягом навчання є недостатнім. Як і в інших професійних освітніх системах професійної підготовки таких педагогічних кадрів та відповідна її концепція, професійна підготовка викладачів професійної освіти і навчання є недостатньо розробленим елементом системи вищої освіти України.

На тлі цієї проблеми виникає необхідність в розробці нових навчальних планів або перепідприємств, щоб основна концепція, яка відповідає спеціалізації професійної освіти та підготовки викладачів професійної освіти, стала наріжкою, а результати підготовки майбутніх викладачів – очевидними. Завданням є збільшення кількості кредитів ЄКТС за проходження практик на підприємствах і в закладах професійної освіти та навчання вимог до їхнього успішного проходження. Крім того, нові навчальні плани професійної підготовки викладачів для закладів професійної освіти та навчання можуть підвищити для молодих людей привабливість цієї кваліфікації.

## Вступ

У сфері професійної освіти та навчання якість стала одним із найважливіших питань. Крім державного регулювання, навчальних планів, що відповідають запитам ринку, та ефективно організації здійснення професійної освіти, однією з основних «вхідних величин» є професіоналізація викладачів, які працюють у сфері професійної освіти та навчання.

Реалізація якісної професійної підготовки майбутніх викладачів стає все дедалі складнішою, оскільки викладачі повинні бути експертами у своїй професійній сфері, фахівцями у педагогіці та методичній викладанні, які знають, як навчати ефективно, та повинні також знати, що молоді люди, яких вони навчають, очікують від своєї майбутньої професії.

Проект ITE-VET розглядає ці питання та намагається зробити власний вклад в групове методичне розуміння та підтримку в якійсь розробці навчальних планів професійної підготовки викладачів для викладів професійної освіти та навчання в українських університетах, що беруть участь у проекті.

Проект спрямований на створення нових або перегляд чинних навчальних планів професійної підготовки викладачів для викладів професійної освіти та навчання з урахуванням сучасної методики викладання, важливості педагогіки, а також урегулювання практики, яка б забезпечувала здобуття майбутніми викладачами практичного досвіду в закладах професійної освіти та компаніях до того, як вони розпочнуть свою професійну кар'єру. У зв'язку з цим важливим завданням проекту є залучення та участь професійних шкіл, коледжів, училищ та компаній у професійній підготовці майбутніх викладачів.